



SanesuOptech

日本製カスタムLED照明

日亜化学製LED使用

2019・7改定

アプラ® 新ハイブライトボックス シリーズ

< 2009年1月からの実績 MADE in JAPAN >

AP-SLZCD200-150W-400V 耐環境+80°C

防水・防塵・耐オイルミスト, AC400V対応

(丸形 吊下げタイプ 水銀灯700W相当 電源別置型)

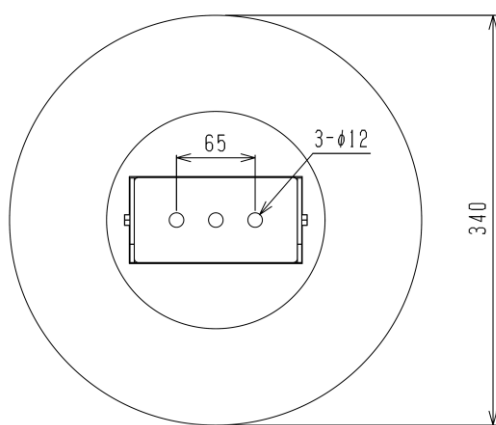

(仕様)

- ・重量 3.4 kg (本体)
- ・定格電圧 AC400 V
- ・周波数 50/60 Hz
- ・消費電力 150 W
- ・全光束 22,000 lm
- ・LED 昼白色 国内製
- ・発光部カバー 強化ガラス
- ・主な材質 アルミニウム 粉体焼付塗装
- ・配光角 90度
- ・演色性 Ra70
- ・使用環境温度 -30 ~ +80 °C
- ・保護等級 IP65
- ・専用電源 国内生産電源 (使用温度-30 ~ +60°C)

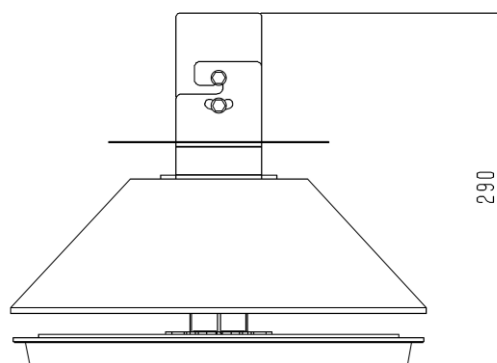
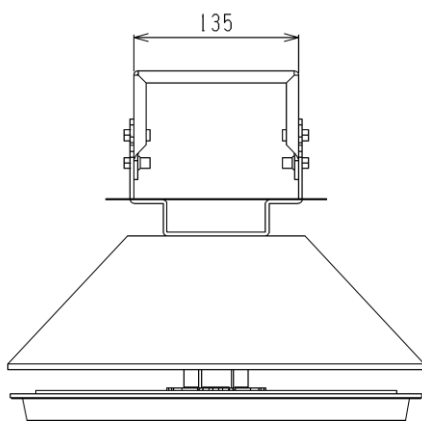

【結線図】

